

Gebrauchsanleitung zu SG553 M-LOK Handschutz



Beschreibung:

Dieser SG553 M-LOK Handschutz ist dazu konstruiert, Zubehör mittels M-LOK-Schnittstelle an das Gewehr (siehe passende Modelle) anzubringen. Dies erfolgt mittels Zubehör welches direkt an die M-LOK Schnittstelle montiert werden kann oder mittels M-LOK Schienensegmenten (separat erhältlich) welche ein Picatinny 1913 oder STANAG 4694 Interface bieten.

Technische Daten:

STANAG 4694 Schiene:

1 Position (12 Uhr)

M-LOK Reihen:

5 Positionen (2, 3, 6, 9 und 10 Uhr)

Dimensionen:

177 x 75 x 48mm

Gewicht:

239g

Farbe:

Schwarz, (Sonderfarben auf Anfrage)

Passende Modelle:

SG552 / SG553 / SG553R / SG553BK

Alle Varianten der Verschlussgehäuse
(Diopter, Schiene Gen. 1, Schiene Gen. 2)

Handschutz

Lieferumfang:

Handschutz besteht aus:

Handschutz Oberteil:

- 1) Handschutz Oberteil
- 2) Kolbenarretierung
- 3) Federblock

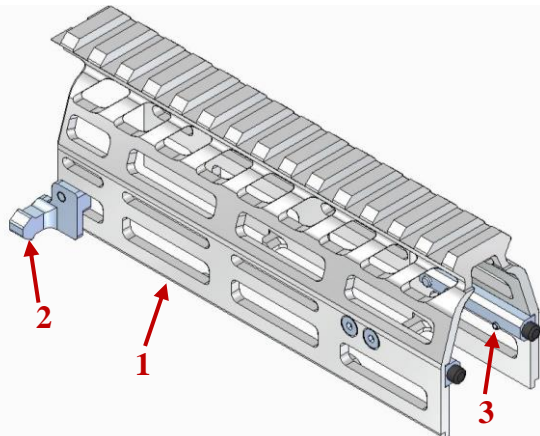

Handschutz Unterteil:

- 4) Handschutz Unterteil
- 5) Kupplung
- 6) Schieber
- 7) Feder
- 8) Führung
- 9) Führungshalter

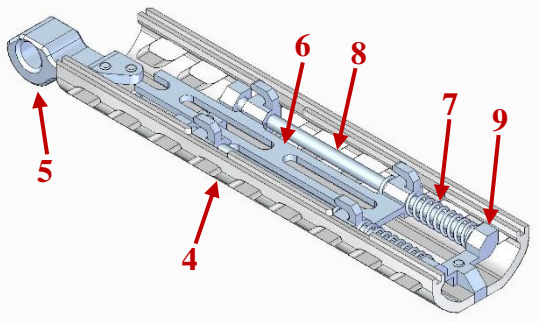

M-LOK Rail (optional erhältlich):

- 10) M-LOK 5 Slot Rail
- 11) Schraube
- 12) M-LOK Nutenstein

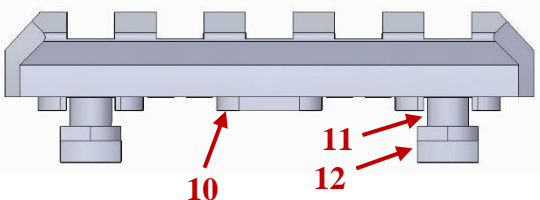

Montageanweisung:

Schritt 1: Vorbereiten

- 1a. Sicherstellen, dass die Waffe nicht geladen ist
- 1b. Entfernen des montierten Handschutzes wie gewohnt.
- 1c. Herausnehmen des Ladegriffs.



Schritt 2: Handschutz öffnen

- 2a. Schraube für Fallsicherung auf der Unterseite (Kreuzschlitz, silbern) soweit wie möglich herausdrehen.
- 2b. Ladegriff durch den Schlitz auf der Unterseite stecken.
- 2c. Ladegriff nach vorne schieben und halten.
- 2d. Handschutzhälften voneinander lösen.

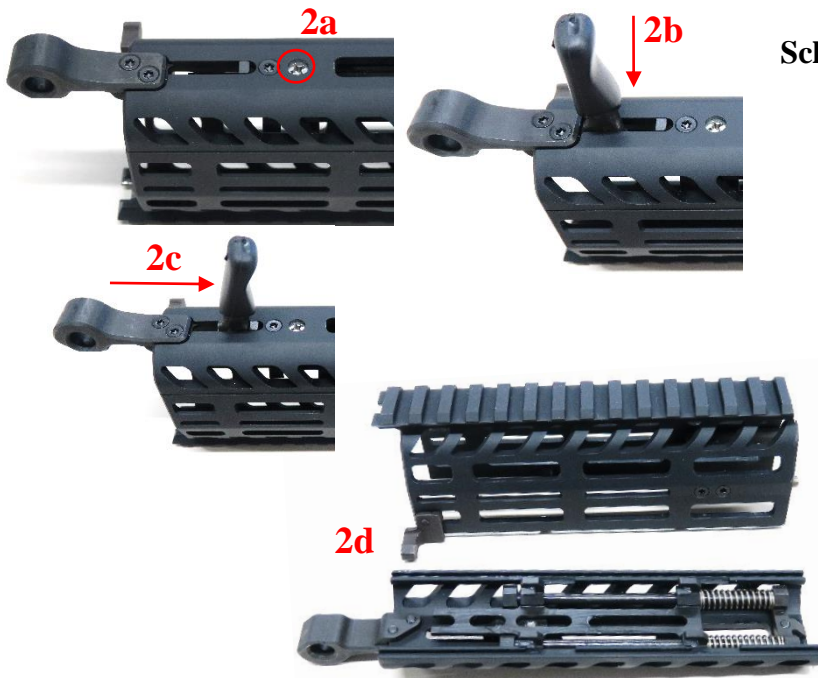

Schritt 3: Handschutzoberteil montieren

- 3a. Handschutz Oberteil wie im oberen Bild gezeigt in Position bringen.
- 3b. Nach vorne bewegen, so dass die Federblöcke nachgeben, dann nach unten drücken.
- 3c. Handschutz Oberteil vorne in die Manschette einhängen.
- 3d. Handschutz Oberteil wie im unteren Bild gezeigt in Position bringen.
- 3e. Falls das Gewehr eine Schiene auf dem Verschlussgehäuse hat, ist der Handschutz wie folgt zu positionieren:
 - Gen. 1: der Handschutz muss vor die aufgeschweisste Schiene positioniert werden.
 - Gen. 2: der Handschutz muss vor die aufgeschweisste Schiene positioniert werden, sodass der Nocken in die Aussparung am Handschutz eingreift.

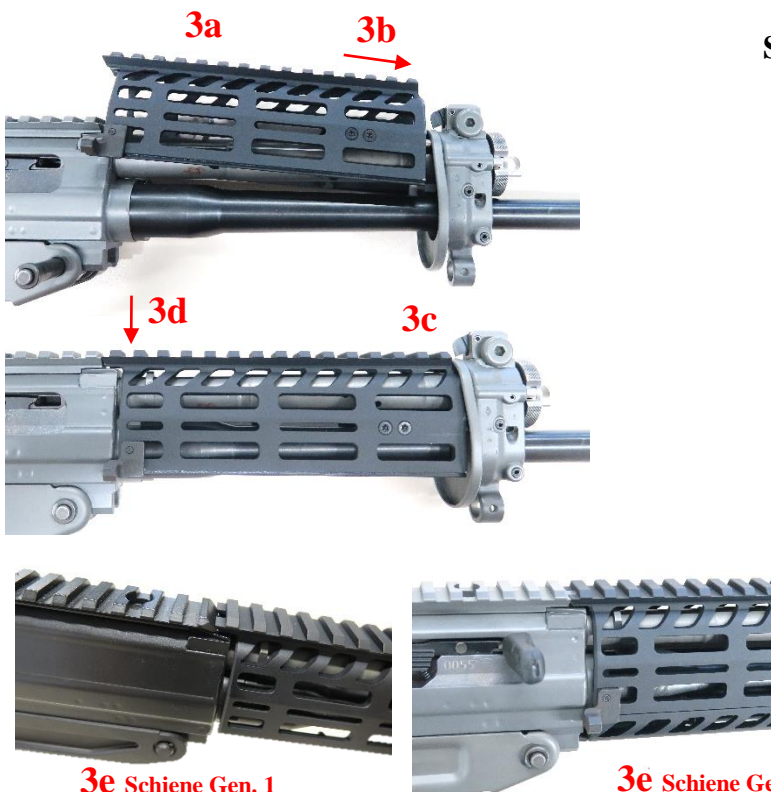

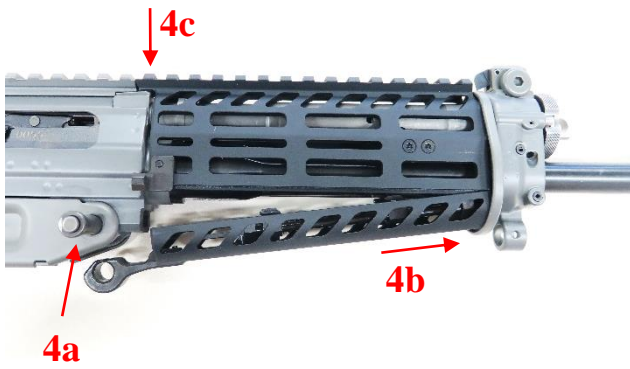

Schritt 4: Handschutzunterteil montieren

- 4a. Sicherstellen, dass der Gehäusebolzen herausgezogen ist.
- 4b. Handschutz Unterteil vorne in die Manschette einhängen.
- 4c. Darauf achten, dass das Oberteil in Position bleibt.
- 4d. Handschutz Unterteil wie im Bild gezeigt in Position bringen.

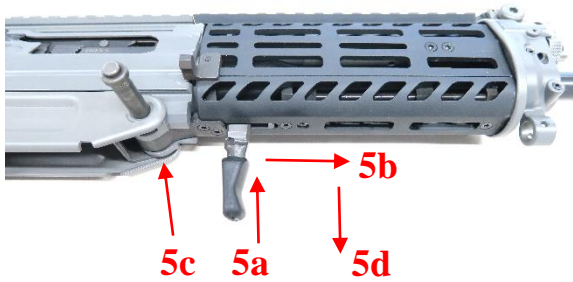

Schritt 5: Handschutzunterteil fixieren

- 5a. Ladegriff erneut durch den schmalen Schlitz stecken.
- 5b. Ladegriff nach vorne schieben und halten.
- 5c. Handschutzunterteil nach oben drücken.
- 5d. Ladegriff herausziehen, so dass der Schieber einrastet.

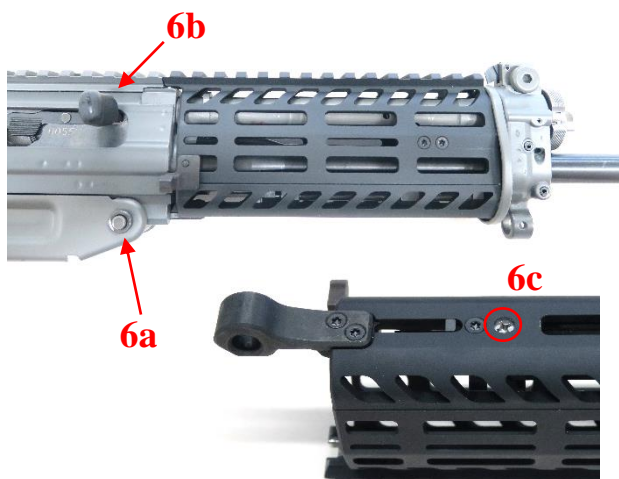

Schritt 6: Abschliessen

- 6a. Gehäusebolzen wie gewohnt montieren.
- 6b. Ladegriff in Verschlussträger montieren.
- 6c. Schraube für Fallsicherung auf der Unterseite (Kreuzschlitz, silbern) soweit wie möglich hineindrehen.

Varianten Verschlussgehäuse:

Handschutz mit Diopter-Variante:

Keine Stabilisierung durch das Verschlussgehäuse.



Handschutz mit Schiene Gen. 1:

Teilweise Stabilisierung durch das Verschlussgehäuse, Höhenunterschied bei der Picatinny / STANAG Schiene, Schiene nicht durchgehend.



Handschutz mit Schiene Gen. 2:

Optimale Positionierung und Stabilisierung durch das Verschlussgehäuse, STANAG 4694 Schiene durchgehend.

